

## Механизмы уравнивания стояка

### Противовес.

Противовес поз. 1 (рис. 1) предназначен для уравнивания патрубка №2, опуска и всего дополнительного оборудования, которое установлено на опуске относительно шарнира ПСТ №3 поз. 2. Противовес уравнивает стояк независимо от угла наклона патрубка №2. Противовес состоит из стальных дисков, количество которых зависит от массы оборудования, установленного на стояке после шарнира ПСТ №3. Регулировка положения дисков на оси осуществляется фиксирующими втулками и может производиться в любой момент. Привести стояк в движение оператор может одной рукой, приложив незначительное усилие не более 4 кг.



Рис. 1. Стояк верхнего налива ОСН-СВН с противовесом.

Наименование оборудования	Масса не более, кг		
	Ду=100 мм	Ду=80 мм	Ду=50 мм
	Углерод. сталь	Углерод. сталь	Углерод. сталь
Противовес	40% M <sub>ОБЩ.СТОЯКА</sub>	40% M <sub>ОБЩ.СТОЯКА</sub>	40% M <sub>ОБЩ.СТОЯКА</sub>

## Механизмы уравнивания стояка

### Пружинный балансир.

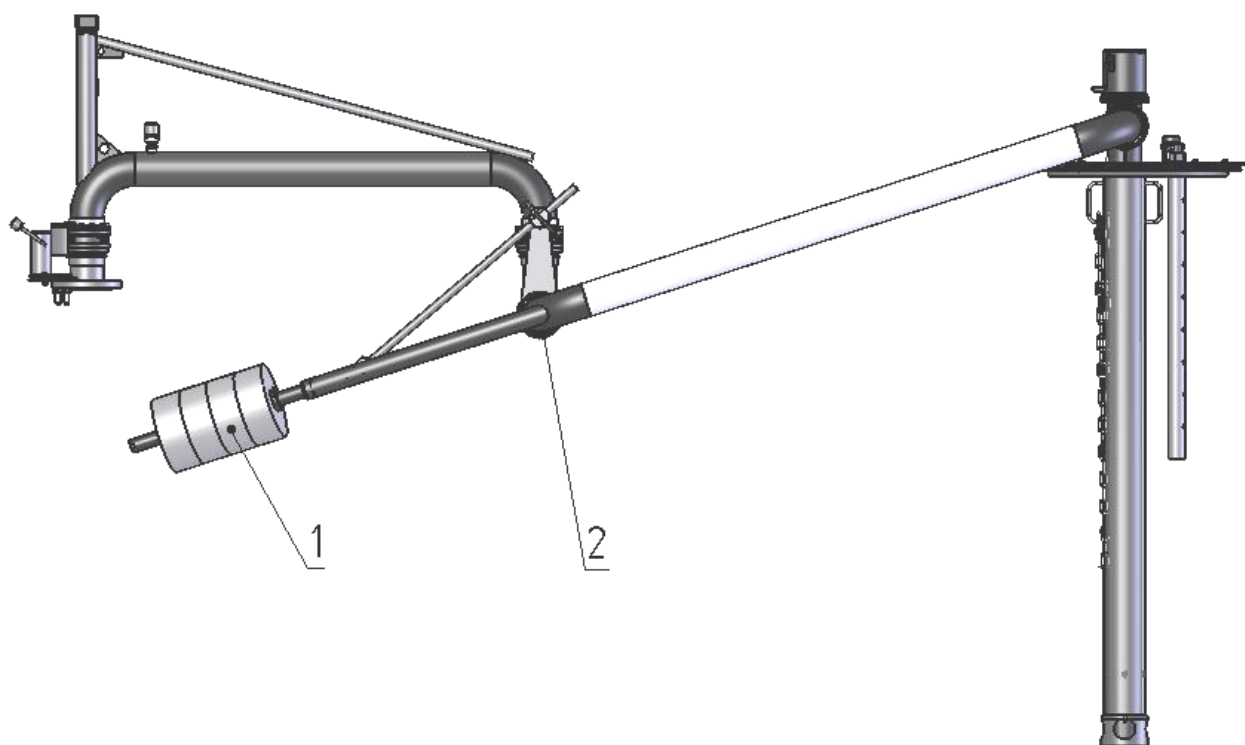
Пружинный балансир (рис. 2) устанавливается на патрубке №2 и выполняет те же функции, что и противовес, но является более компактным, легким и безопасным для работы оператора.

При использовании пружинного балансира уменьшается нагрузка на шарниры ПСТ №1, ПСТ №3. Пружинный балансир рассчитан на определенный диапазон угла наклона патрубка №2 ( $\pm 35^\circ$ ). При нахождении опоры на горловине цистерны кинематика балансира позволяет получить дополнительное усилие около 4 кг, которое прижимает опору к горловине цистерны. Масса стояка в составе которого находится пружинный балансир приблизительно на 40% меньше массы аналогичного стояка с противовесом.

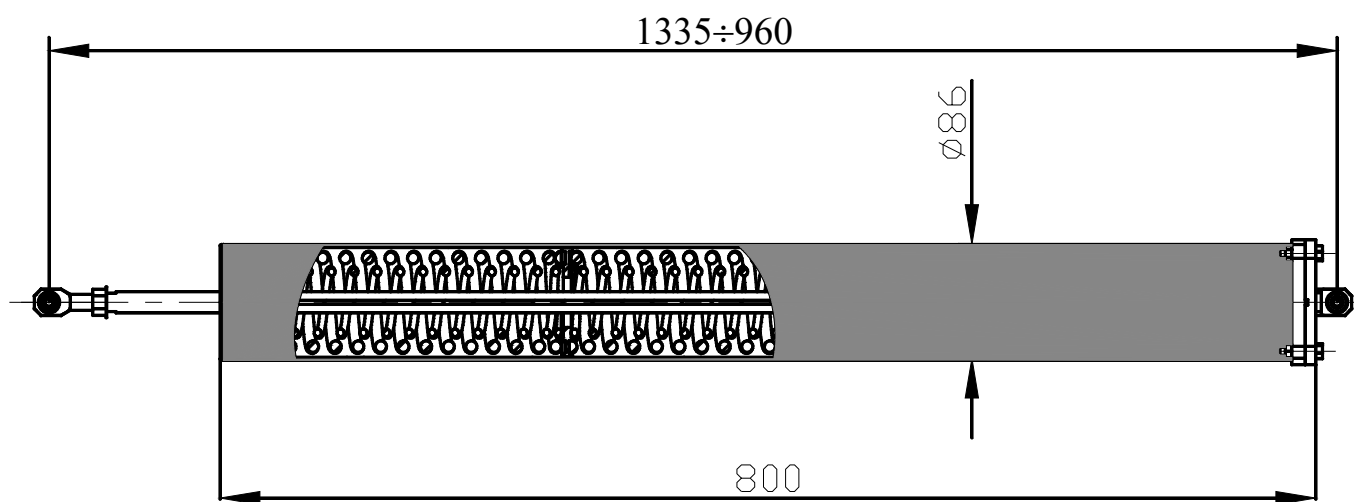

Рис. 2. Пружинный балансир.

Наименование оборудования	Масса не более, кг			
	Макс. вес оборудов. на конце патрубка №2 не более 30 кг		Макс. вес оборудов. на конце патрубка №2 не более 50 кг	
	Углерод. сталь	Нерж. сталь	Углерод. сталь	Нерж. сталь
Балансир пружинный	12		16,3	